

季刊 | 春
2011.4 spring
みやじ

住まいのかわら版 vol.1



住まいに関する情報誌『みやじ住まいのかわら版』を発行します！

い つも宮地電機をご愛顧いただきましてありがとうございます。リフォームをお考えの皆様の参考になればと、この度『みやじ住まいのかわら版』を発行いたしました。身近な情報から、リフォームに関する専門知識まで、色々な情報をお伝えしてゆきたいと思えます。

住まいの暮らしは、毎日のものです。そして、その積み重ねが家族の健康を大きく左右します。安全なはずの家の中でも、事故は後を断ちません。また、家事の動線や、作業面の高さなど、1回1回は、気にならなくても、毎日のこととなると積み重なった時間の無駄や、疲れなど体への影響が出てくる場合もあります。これを機会に、普段あまり意識しなかった住まいについて考えてみませんか？

今回はキッチン特集しました。今、キッチンには、家族の健康を支える大切な場所であるとともに、家族が集まってくる場所にもなりつつあります。そして、毎日お料理をされる方にとって、なるべく自分のサイズにあった、使い勝手の良いキッチンを考えることが大切です。宮地電機には、専門知識を持つコーディネーターがいます。

お家についての小さな疑問から、リフォームまで何でもお気軽にご相談ください。



リフォーム担当室長
蒲原 美代子
二級建築士
インテリアコーディネーター
キッチンスペシャリスト
福祉住環境コーディネーター

みやじ住まいのかわら版

発行日: 2011年4月25日 500部
発行: 宮地電機株式会社 電材住建営業部
〒760-0080 香川県高松市木太町4区2380番地
TEL(087)862-7081 FAX(087)862-7082

健康ワンポイント！



気をつけて！ お家の中にも紫外線が！

気 持ちのいい季節になってきましたね。外出されることも多いのではないのでしょうか？ きっと外出される時は、しっかり日焼け止め対策をされていることと思います。でも、お家の中にいるときはいかがですか？

実は、家の中にも窓ガラスを通して紫外線が結構入ってきているんです。そして、知らない間に、肌にダメージを溜め込んでしまいます。お家の中でも、しっかり紫外線対策されることをおすすめします。

でも、せっかくお休みなのに……。毎日疲れたお肌を休ませてあげたいという方には、紫外線カットのガラスフィルムがおすすめです。紫外線対策フィルムは紫外線を99パーセントカットしてくれる強い味方です。

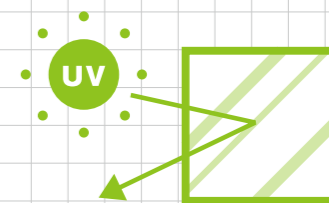

例えば「掃き出し窓+腰窓」

【参考価格】(施工時間2時間)

掃き出し窓×1窓 (W1800×H1800mm)
腰窓×1窓 (W1800×H1100mm)

ガラスフィルム代(施工費込) **35,000円**

※紫外線(UVA・UVB)を99%カット
※施工費は目安です。駐車場代、足場代、出張費、養生費等は含まれていません。
※お見積りは無料です。お気軽にお申し付けください。

宮地電機株式会社は、

1. 専門知識を持つスペシャリストがいます。
2. 四国中に支店営業所がございます。

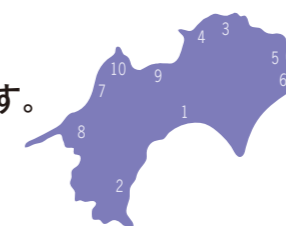

電材住建営業部

- | | | |
|----------|----------------|-------|
| 1 高知支店 | ☎(088)884-0131 | 吉岡 正人 |
| 2 幡多営業所 | ☎(0880)37-5141 | 高島 孝幸 |
| 3 高松支店 | ☎(087)833-8181 | 森田 慎司 |
| 4 西讃営業所 | ☎(0877)23-1581 | 小川 義夫 |
| 5 徳島支店 | ☎(088)622-2181 | 玉置 大和 |
| 6 阿南営業所 | ☎(0884)23-4301 | 揚田 修司 |
| 7 松山支店 | ☎(089)925-1281 | 西岡 宏晃 |
| 8 南予営業所 | ☎(0893)25-0011 | 弘田 拓也 |
| 9 新居浜支店 | ☎(0897)33-8841 | 濱田 康史 |
| 10 今治営業所 | ☎(0898)32-3181 | 検垣 孝行 |

■ 社員資格取得 ()内は人数 [2011年1月31日現在]

一級建築士(1)	1級カラーコーディネーター(1)	第二種電気工事士(108)
二級建築士(5)	2級カラーコーディネーター(5)	第三種電気主任技術者(2)
インテリアコーディネーター(18)	AFT色彩検定1級(2)	2級電気工事施工管理技士(3)
キッチンスペシャリスト(6)	AFT色彩検定2級(12)	宅地建物取引主任者(2)
社照明学会照明士(148)	2級福祉住環境コーディネーター(8)	マンション管理士(1)
社照明学会照明コンサルタント(208)	第一種電気工事士(33)	

リフォームやカーテンなど、何でもお近くの宮地電機にご相談ください。



リフォーム前



T様邸は、古民家風の表構え。以前は“お好み焼き屋”を営まれていました。その時の厨房&店舗部分を、ダイニングキッチンにリフォーム！土間だった床もフローリングに変え、流しの上はウォールユニットを設けず、雰囲気のある飾り棚をそのまま使いました。

電材住建営業部高知支店主任
吉岡 正人
照明士、カーテンマイスター初級
第二種電気工事士



リフォーム後

リフォームしました！

キッチン編



リフォーム前



リフォーム後



F様邸は以前お世話になったお客様からのご紹介。従来のガスからIHヒーターへ変えられて、安心・安全に！また、シンク下の収納はスライド式になり、使い勝手もアップしたと喜んでいただきました。
電材住建営業部幅多営業所主任
高島 孝幸
照明士、インテリアコーディネーター
キッチンスペシャリスト
カーテンマイスター初級

心地よい暮らしのために

**使いやすい
高さを
考える**

毎日向き合うキッチン作業で「肩が凝る」「腰が痛い」ということはありませんか？天板の高さが合っていないことが原因かもしれません。使いやすい高さは、最もよく使う人に合わせた高さで設定することが大切です。また、作業内容によっても適正値が異なります。大きな力を要する時は作業点を下げ、細かい作業時には上げることで作業性が向上します。

キッチン空間をはじめとして住まいには、家族の食生活があり、個人の趣味があり、生活に必要な設備や、家具・カーテンなどのインテリアがあります。そして、住まいの空間に求められる心地よさは千差万別で、住む人によってそれぞれ異なります。たとえ似たようなコンセプトやライフスタイルであっても、趣向、年齢、身体条件などで目指す仕上がりは大きく変わってきます。心地よいとは、自分の好きなものがほどこよくあり、心が豊かに感じられること、そのような空間で暮らすということなのかも知れません。「体の奥から沸き上がる充足感」「自身の居場所がある」心地よい暮らしのために、新たな想いを込めて住まいの在り方をみつめてみませんか。専門知識と経験を積んだ建築士・インテリアコーディネーターの資格を持つキッチンスペシャリストがご相談役をお受けします。

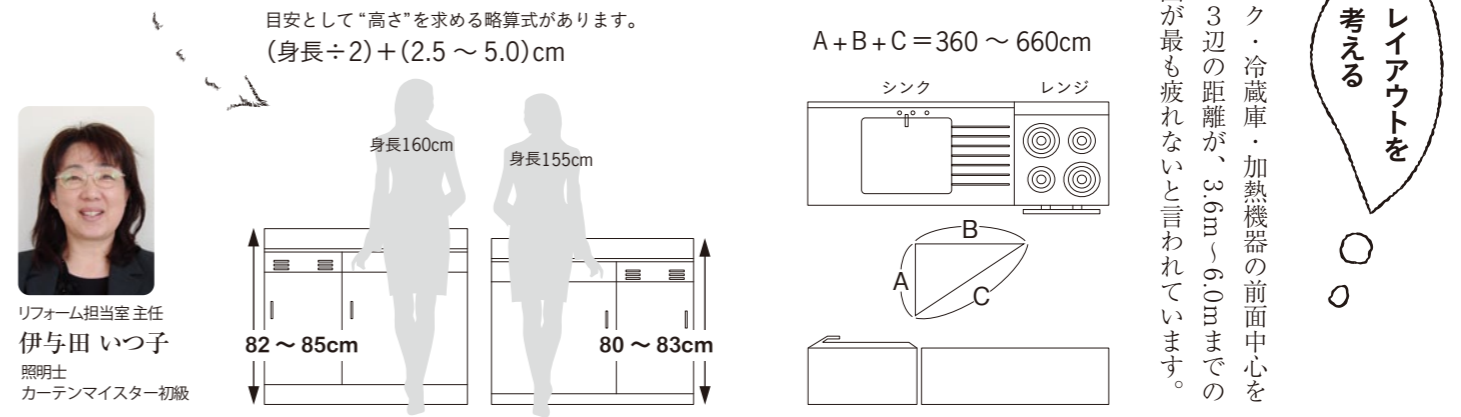

まだ間に合います！リフォームするなら今がチャンス！
住宅エコポイントがもらえます。

住宅エコポイントとは、エコ住宅(新築またはエコリフォーム)を促進することにより、地球温暖化対策の推進と経済の活性化を図ることを目的とした、国の補助制度です。工事ごとに様々な商品・サービスと交換可能なエコポイントがもらえます。なかでも断熱効果が高まる「窓のエコリフォーム」がおすすめです。

発行対象の窓エコリフォーム		
内窓の設置	既存窓の室内側に樹脂内窓を追加取付して「二重窓」にする	7,000ポイント ~
窓交換	古いサッシを枠ごとに取り出し新しい断熱窓を取付ける	7,000ポイント ~
ガラス交換	単板ガラスをアタッチメント付き複層ガラスに取替える	2,000ポイント ~

しかも 上記とあわせてリフォームをすれば、さらにポイント加算！
※「バリアフリー」、「省エネ住宅設備」だけのリフォームではポイント発行対象となりません。

バリアフリーリフォーム		省エネ性能が優れた住宅設備リフォーム			
出入口幅拡張	施工内容毎に 25,000ポイント 通路の幅・出入口の幅	手すり	施工内容毎に 5,000ポイント 浴室・トイレ・洗面所 廊下・階段・その他	段差解消	施工内容毎に 5,000ポイント 屋外の出入口・浴室 屋内(浴室以外)
[バリアフリーリフォーム合計 最大 50,000ポイント まで]		節水型トイレ	水量が6.5リットル以下で洗浄することができる大便器	高断熱浴槽	専用ふろふたなどがセットの高断熱浴槽(湯温降下は4時間で2.5℃以内) ※湯温降下はJIS A 1718の試験方法による測定
		[一戸につき一製品 20,000ポイント のみの発行 (三製品合計最大60,000ポイントまで)]			

※上記のポイントは、窓や外壁等のリフォームとあわせて行う場合にのみポイントが発行されます。「バリアフリー」、「省エネ住宅設備」だけのリフォームではポイント発行対象となりません。
※省エネ住宅設備リフォームについては、拡充後(新制度)に工事に着手したのから対象となります。従って、既に窓のリフォームをしている場合は、上記のポイントは発行されません。

住宅エコポイントは、一戸あたり最大 **300,000** ポイントが上限です。

※外壁・屋根・天井または床の断熱エコリフォームでもポイントがもらえます。

春

季節のお野菜 File.1

トマト

トマトは、ビタミンA、Cが豊富なほか、ビタミンH、Pも多く含んでいます。ビタミンH、Pはあまり聞き慣れないと思いますが、お互いの相乗効果を発揮し、細胞と細胞をつなぐコラーゲンを作ったり、血管を丈夫にしたりと、重要な役割を果たしてくれています。



簡単！さっぱり
トマトのマリネ

- 【材料】**
- | | |
|------------|----------------|
| トマト …… 4個 | 塩 …… 小さじ2杯 |
| にんにく …… 1片 | コショウ …… 少々 |
| パセリ …… 少々 | サラダオイル …… 大さじ5 |
| | お酢 …… 大さじ2 |
- ドレッシング
- 【作り方】**
1. トマトを8mm位の輪切りにする。
 2. フレンチドレッシングを作る。材料分のサラダオイル、塩、コショウ、お酢を手早く混ぜ、トマトにかける。
 3. みじん切りしたニンニクとパセリをちりばめて完成。冷蔵庫で15分ほど冷やす。